

Huppelhoek - Halewijnlaan 92 - 2050 Antwerpen  
 e-mail: huppelhoek@kerknet.be - www.kerknet.be/kerkenleven/kangoe/huppel01.html  
 <Redactie Huppelhoek> Lieven Desmet - Stef Desodt - Erwin Roosen - Kristine Tas - Ruth Sleurs - Martine Croonen  
 Huppelhoek 856 (K+L 25 - 21 juni 2006 - 12de zondag B)

Storm, midden  
 in de zomer.  
 Dat lijkt me  
 niet evident.

## STORM IN JE LEVEN



Samen met mijn leerlingen was ik eens in een boot op weg naar de overkant. Plots stak er een hevige storm op. Maar ik zei tegen de wind dat hij moest gaan liggen. En het werd volledig stil.

Jezus

(naar Marcus 4,35.37.39)

## ECHTE STORM OP ZEE

We willen een echte storm in een badkuip.  
 Dat wordt knutselen.

### Dit heb je nodig

- vaten om te drijven (8 plastic flesjes)
- een vlag (met je naam erop)
- stuk stof
- 2 houten balkjes
- bamboe-stokken
- houtlijm, textiellijm en sterke lijm
- touw om te sjoeren op lijm
- 2 oogjes
- zelfhardende klei
- roeispanen om koers te houden

Het **touw of de lijm** staan symbool voor ons geloof. Dat houdt alle delen samen.

De **roeispanen** zijn onze vriendschap van God en van de medemens. Zij helpen ons op koers blijven.

Als je toch zou vergaan, is er nog altijd Kangoe. Hij is je **reddingsboei**.

Maar met alle andere scheepsonderdelen die je gebruikt hebt, lijkt het er wel op dat je Kangoe niet snel zult moeten gebruiken.

## Hallo, Jezus!

Af en toe stormt het ook in mijn hart en heb ik schrik om te verdrinken in mijn tranen. Mag ik ook dan op Jou vertrouwen? Want ik geloof dat jouw vriendschap elke storm tot rust kan brengen.

(uit: Erwin Roosen, Kan ik je even spreken?, Averbode, 2005, ISBN 90-317-2181-6)

## SPELEN MET KANGOE

### Puzzelen

- Schuif de puzzelstukken in elkaar.
- Wat lees je?

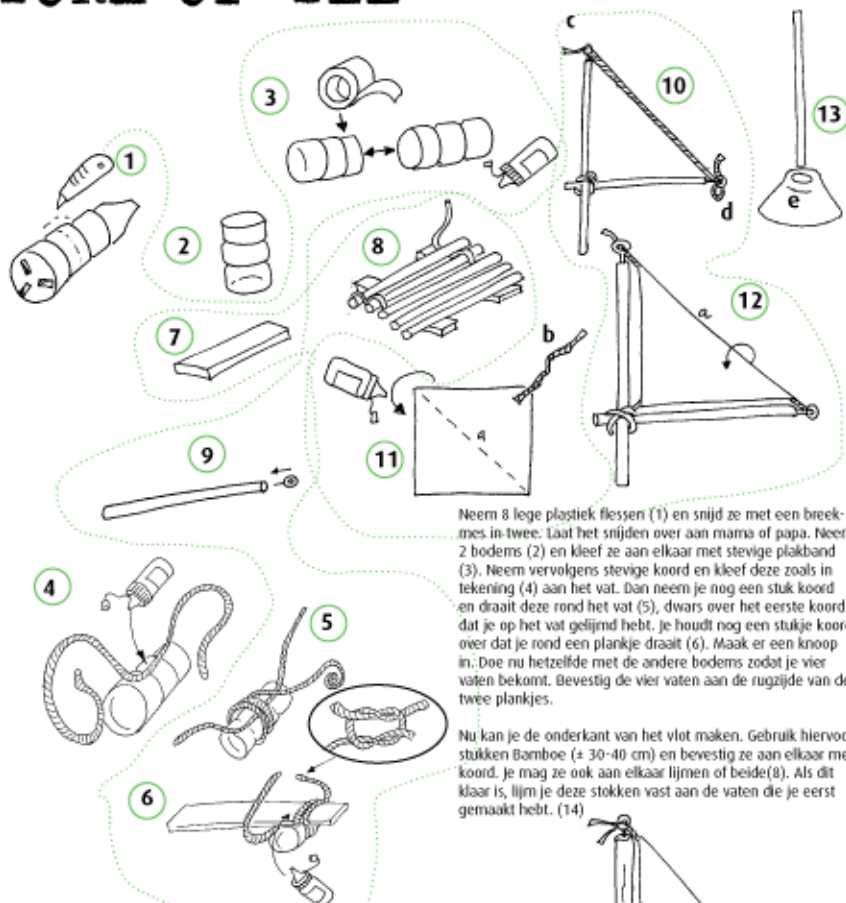
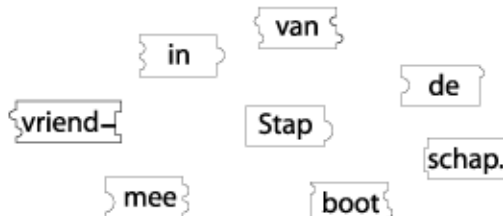

Neem 8 lege plastic flesjes (1) en snijd ze met een brekmes in twee. Laat het snijden over aan mama of papa. Neem 2 bodems (2) en kleef ze aan elkaar met stevige plakband (3). Neem vervolgens stevige koord en kleef deze zoals in tekening (4) aan het vat. Dan neem je nog een stuk koord en draait deze rond het vat (5), dwars over het eerste koord dat je op het vat gelijmd hebt. Je houdt nog een stukje koord over dat je rond een plankje draait (6). Maak er een knoop in. Doe nu hetzelfde met de andere bodems zodat je vier vaten bekomt. Bevestig de vier vaten aan de rugzijde van de twee plankjes.

Nu kan je de onderkant van het vlot maken. Gebruik hiervoor stukken Bamboe (± 30-40 cm) en bevestig ze aan elkaar met koord. Je mag ze ook aan elkaar lijmen of beide (8). Als dit klaar is, lijm je deze stokken vast aan de vaten die je eerst gemaakt hebt. (14)

Neem nu twee stokken van ± 40 cm en ± 25 cm. Vraag aan mama of papa om "oogjes" te schroeven aan één zijde van het stokje (9). Lijm vervolgens de twee stokken aan elkaar zoals in tekening (10) en draai er koord rond. Zorg dat dit stevig is en niet loskomt. Neem een stuk koord van ± 50 cm en verbind "c" en "d" met elkaar (10).

Neem het stukje stof (± 30 cm; zijde "a" tek. (11) mag niet langer zijn dan de lengte van "a" (-de lange zijde van de driehoek) in tekening (12)). Vouw de stof zoals in tek. (11). Vergeet niet er een stukje koord "b" tussen te lijmen (zie 11). Smeer wat lijm op de stof en bevestig ze over de koord zodat je een zeil bekomt.

Tenslotte maak je met klei een houdertje voor het zeil en de stokken (zie 13 en "e"), lijm dit op het vlot. Ziezo, jouw vlot is klaar om te water te gaan.

